



VIRTUAL SKILLS ONTARIO COMPETITION

OLYMPIADES DE COMPETENCES ONTARIO EN MODE VIRTUEL

Metal Fabricator (Fitter) **/ Monteur(-se)-ajusteur(-se) de charpentes**

Post-Secondary / Postsecondaire

Contest Date / Date du concours:

Monday, April 26, 2021 / Lundi 26 avril 2021

Check the agenda for the contest start time. Competitors will receive a link for testing, and a link for the day of. It is highly recommended to log in early.

Veuillez consulter l'horaire pour connaître l'heure prévue pour le début du concours. Les concurrents recevront un lien pour faire un essai de connexion à la plateforme ainsi qu'un lien à utiliser le jour du concours. On recommande aux concurrents de se connecter à la plateforme bien avant le début du concours.

Last Updated: January 2021 / Plus récente mise à jour : janvier 2021

TABLE OF CONTENTS/ TABLES DES MATRÈRES

1. COMPETITION INFORMATION GUIDE/ GUIDE D'INFORMATION AU SUJET DES CONCOURS.....	3
2. AGENDA / HORAIRE	4
3. EVENT FORMAT / FORMAT DU CONCOURS.....	5
4. CONTEST STATUS / STATUT DU CONCOURS	13
5. PURPOSE OF THE CONTEST / BUT DE LA COMPÉTITION	13
6. SKILLS AND KNOWLEDGE TO BE TESTED / COMPÉTENCES ET CONNAISSANCES ÉVALUÉES.....	14
7. EQUIPMENT AND MATERIALS / ÉQUIPEMENT ET MATÉRIEL	17
8. JUDGING CRITERIA / CRITÈRES D'ÉVALUATION	18
9. SAFETY / SÉCURITÉ	19
10. ONLINE SUBMISSIONS / SOUMISSIONS EN LIGNE.....	21
11. CLOTHING REQUIREMENTS / TENUE VESTIMENTAIRE	23
12. ADDITIONAL INFORMATION / RENSEIGNEMENTS SUPPLÉMENTAIRES	24

If you have any questions regarding the Skills Ontario Competition or this contest, please contact Skills Ontario or the technical chair prior to April 16, 2021. After this date, there is no guarantee that questions can be answered before the date of the contest.

Si vous avez des questions au sujet des Olympiades de Compétences Ontario en mode virtuel ou de ce concours, veuillez communiquer avec Compétences Ontario ou le/la président(e) (ou les coprésidents) du comité technique d'ici le 16 avril 2021. Après cette date, il est possible que nous ne puissions pas répondre à vos questions avant la date du concours.

TECHNICAL CHAIR / COPRÉSIDENTS DU COMITÉ TECHNIQUE:

Peter McIntosh, PMcIntosh@waltersinc.com

Peter Olynyk, Petero@waltersinc.com

SKILLS ONTARIO COMPETITIONS DEPARTMENT/ DÉPARTEMENT DES COMPÉTITIONS DES COMPÉTENCES ONTARIO

competitions@skillsontario.com

COMPETITION INFORMATION GUIDE / GUIDE D'INFORMATION AU SUJET DES CONCOURS

Both the **Competition Information Guide** and contest **Scope MUST** be reviewed in full for all pertinent and vital information in regards to the competition.

The Competition Information Guide can be found at
<https://www.skillsontario.com/competition-information-guide>

Examples of required information from the Competitions Information Guide to accompany the Contest Scope:

- **Competitor Eligibility**
- **Competitor Rules & Regulations**
- **Conflict Resolution Procedure**
- **Skills Canada National Competition/ WorldSkills**
- **Team Ontario**
- **Space Reservation/ Registration/ Wait List Policy**
- **Closing Ceremony**

Vous **DEVEZ** prendre le temps de lire **Guide d'information au sujet des concours et la fiche descriptive du concours** puisqu'ils contiennent des renseignements importants et essentiels au sujet du concours.

Vous pouvez accéder au Guide d'information au sujet des concours en cliquant sur le lien suivant :
<https://www.skillsontario.com/guide-d-information?na=282>

Exemples de renseignements importants que vous trouverez dans le Guide d'information au sujet des concours

- **Admissibilité des concurrents**
- **Règles et règlements du concours**
- **Procédure de résolution des conflits**
- **Olympiades canadiennes des métiers et des technologies / Mondial des métiers**
- **Équipe ontario**
- **Politiques concernant la réservation des places, l'inscription et les listes d'attente**
- **Cérémonie de clôture**

AGENDA / HORAIRE

April 26, 2021 / 26 avril 2021

Virtual Skills Ontario Competition / Olympiades de Compétences Ontario en mode virtuel

8:30 – 9:00am 8 h 30 à 9 h	Sign-in at contest site / Enregistrement à l'endroit prévu pour le concours Orientation / Séance d'information
9:00am to 12:00 noon 9 h à midi	Contest / Concours Contest begins with a multiple-choice welding/fitting/safety theory test, followed by opening of project plans and fabrication of project. / Concours débute avec un test à choix multiples sur la théorie de soudage et de raccord et la sécurité, suivi de l'ouverture de la trousse qui compte les plans du projet, puis de la réalisation du projet
12:00 - 12:30pm 12 h à 12 h 30	Lunch / Dîner
12:30 – 3:00 pm 12 h 30 à 15 h	Contest continues / Concours se poursuit

Competitors must be on time for their contest as per the agenda and may be disqualified if they are not in the video call for the start of their contest/orientation/attendance. It is HIGHLY recommended to log in at least ten (10) minutes early. It is at the discretion of the technical committee chair, if the competitor may be permitted to compete, but not receive any additional time.

Les concurrents doivent se présenter à l'heure prévue pour le début du concours (voir l'heure indiquée à l'horaire), et pourraient être disqualifiés s'ils ne participent pas à l'appel vidéo prévu au début du concours (séance d'information/enregistrement des concurrents). On recommande aux concurrents de se connecter à la plateforme au moins dix (10) minutes avant l'heure prévue pour l'appel vidéo. À la discrétion du/de la président(e) (ou des coprésidents) du comité technique, un(e) concurrent(e) en retard pourrait être autorisé à participer au concours, mais il n'aurait pas droit à du temps supplémentaire.

May 13, 2021 / 13 mai 2021

Virtual Closing Ceremony / Cérémonie de clôture en mode virtuel

9:00am – 11:30am approximately / 9 h 30 à 11 h 30 environ	Virtual Closing Ceremony / Cérémonie de clôture en mode virtuel
12:15pm – 1:30pm / 12 h 15 à 13 h 30	Virtual Team Ontario Meeting / Rencontre virtuelle de l'Équipe Ontario

A minimum score of **60%** will be required to receive any medal or to be eligible to advance to the Skills Canada National Competition. / Un pointage minimum de **60 %** est requis pour recevoir une médaille ou pour être admissible aux Olympiades canadiennes des métiers et des technologies.

Virtual Closing Ceremonies will be open to the public and will be accessed through a link provided by Skills Ontario. Continue to check the Skills Ontario website for details closer to the date.

If you are a medal winner, who is announced during the Virtual Closing Ceremony, a link will be emailed to you at the end of the ceremony, to join a live video call for Team Ontario Meeting and next steps for participating in the Skills Canada Virtual Competition. Please be aware, that not all contests, that have moved forward to the Skills Canada Virtual National Competition, are occurring for virtual 2021. This will be noted in the virtual closing ceremony.

La cérémonie de clôture en mode virtuel est ouverte à tous et un lien sera fourni par Compétences Ontario pour y accéder. Des détails additionnels à ce sujet seront affichés sur le site Web de Compétences Ontario à l'approche de cette date.

Si vous figurez parmi les médaillés annoncés lors de la cérémonie de clôture en mode virtuel, vous recevrez, à la fin de la cérémonie, un lien par courriel pour participer à l'appel vidéo de la rencontre de l'Équipe Ontario où vous obtiendrez tous les détails concernant votre participation aux Olympiades canadiennes des métiers et technologies en mode virtuel. Veuillez prendre note que ce ne sont pas tous les concours provinciaux qui sont organisés dans le cadre de l'édition 2021 des Olympiades canadiennes des métiers et technologiques. Nous en discuterons lors de la cérémonie de clôture.

EVENT FORMAT / FORMAT DU CONCOURS

Summary

Competitors are to follow the scope for the details of the contest being virtual for 2021. Almost all contests are on a live video call where judging will occur, and be accompanied by virtual submissions of pictures of their project for final judging. These submissions will be submitted directly to the Skills Ontario website. Information on how to submit, it outlined in the Online Submissions section. This includes the mandatory Competitor Safety Checklist.

Details such as links and other information, will be emailed to competitors between April 15-20, 2021.

Video Call Testing, IT, and Technical Difficulties

There will be an opportunity ahead of the contest date, for competitors to log in and test their devices, cameras and mics (a device to access the video call, mic and camera are mandatory to compete). This will be communicated with competitors/ registration contacts ahead of their contest date, to the dates and times for testing. This is highly recommended to make sure that the competitor is ready for the morning of their contest to access the video call.

If there are technical difficulties on the morning of the contests and can not login, you must email competitions@skillsontario.com no later then 9:15am.

Accompanying the login link and information for the contest that the competitor will receive, will also be information on accessing an IT hotline for if there are any difficulties logging in the morning of the contest. **It is HIGHLY recommended, to login in EARLY, as well as to use the test link provided in the email communication to test before the day of the contest to make sure your device, camera and mic are working properly.**

Digital Technology for Contest

Every competitor must have their own camera and device to access to video call for their contest. The only exception, is if it is a team contest (ie Team of 2, Team of 4). If it is a team contest, then all competitors from that team can be on the same device for the video call.

If individual competitors are competing from the same room/cohort, they must still have their device, camera and mic.

The below are the mandatory requirements for live video calls. Only a few contests are NOT on a live video call. These will be noted in Online Submission section of the scope. Competitors are allowed to use what ever device(s) they wish to use that are available to them.

- Stable Internet connection
- Device to connect to a video call from a link that will be provided
- Camera for video call
- Microphone for video call. This can built into a device, or headphones of any kind.
- Speakers (likely built into the device or from headphones)
-

Examples:

- Laptop with built in camera, microphone (or headphones), and speakers
- Go Pro connected to a laptop with microphone and speakers
- iPad, mobile device. **These are HIGHLY not recommended for several reasons.**
 - o Difficult to prop up against something if it is required to be constantly moved (unless there is a stand)
 - o Not able to see more the 4 other cameras at a time on the call
 - o Some mobile devices have limited features on video call platforms and could limit access for a competitor. It is HIGHLY recommended to test the device a competitor wishes to use, on the IT testing dates and times that will be communicated wit the competitors ahead of their contest date.

For some contests, it is likely that the camera may need to be adjusted through out the day for different sections in the agenda, or moved in for close ups of the project during judging. Be prepared, for if a competitor's hands may be dirty during competition, to have a plan in place ahead of time for if the camera is required to be adjusted. It is up to the competitor/ who the device belongs to, on what the plan would be.

Examples:

- Hand wipes at the ready or sink, water and soap
- Disinfecting the device ahead of time (ie Culinary, Baking, Hairstyling and/or Aesthetics)
- Towels/gloves to touch the device
- Is it OK to touch the device with dirty hands and clean after?
- The supervisor/teacher/parent/guardian, if applicable, to move the camera for the competitor

Please note, you do not need a Google Account to participate in a Google Meet video meeting from a computer. As an attendee you will need to click on the meeting link provided to you by Skills Ontario and ask to join the meeting. The Skills Ontario moderator will grant you access to the meeting at the start time. However, If you are not signed into Google or a Gmail account, you cannot join using your mobile device such as an iPad or cellphone. It is free to create a Google account in advance if you wish to participate from a mobile device.

Video Call Platform and Privacy

All contests will be held on a video call through Google. Microsoft Teams will be a back up if there are any issues the day of the contest.

Google Meets is a free online meeting platform. Skills Ontario will arrange the video call and communicate the links and details with competitors prior to their contest date. Please note, you do not need a Google Account to participate in a Google Meet video meeting from a computer. As an attendee you will need to click on the meeting link provided to you by Skills Ontario and ask to join the meeting. The Skills Ontario moderator will grant you access to the meeting at the start time. However, If you are not signed into Google or a Gmail account, you cannot join using your mobile device such as an iPad or cellphone. It is free to create a Google account in advance if you wish to participate from a mobile device.

These are “closed” video calls and the following people are the only ones who will be in attendance during the contest:

1. Competitors and their supervisors/teacher/parent (if applicable)
 - a. NOTE: if there are other students in the room while the competitor is competing, Skills Ontario has no objections to this, and encourages it, as the other students would “act as the spectators” as if the competitor were in person at the Toronto Congress Centre. It must be noted however, that if they are in the frame of the camera, that they will be on the recording of the contest, to show during the Virtual Skills Ontario Competition and Career Exploration Showcase event on May 12, 2021.
If they are to be in the same room as the competitor on the day they are competing, please be aware of your own internal privacy policies, and if those students are allowed to be on picture/camera. For competitors, this is already covered, same as in previous years, through the informed consent form.
2. Technical Chairs and Judges
3. Skills Ontario staff
4. IT

The day of each contest, Skills Ontario is the ONLY one to be taking a recording and/or screen shots of the entire group. All those on the call will be asked to refrain from taking any pictures, screen shots and/or recordings that day. This is because other competitors may not wish to be recorded or have their picture taken, that could be used to display to the public. The recording and any screen shots that Skills Ontario takes of the contest, they will remove any competitors who make note of this from their informed contest form. The recordings are going to be used for two (2) purposes:

- 1) Assist in any judging after the contest day if complete
- 2) To play during the Virtual Skills Ontario Competition and Career Exploration Showcase on May 12th, 2021. To showcase the skills and talents of the competitors, to provide spectators a display

of what that trade and/or technology is all about, and to deliver an “as close to normal as possible” feeling of what the competition is really like in previous years!

Every contest recording to play on the May 12th event, will be edited, and any competitor who made note from their informed consent form to not be included in any recordings and/or pictures, will be blurred or blacked out, so not to be shown in social media in any screen shots and/or the Virtual Skills Ontario Competitions and Career Exploration Showcase.

Everyone is requested, that if they wish to have any screen shots or recordings from their contest, to take these during the May 12th event. Check the Skills Ontario website for updates and details.

Supervisor

How and what the monitoring is (supervisor/supervision) for competitors while in-person, will be determined by the institution in which they are representing from their own internal policies, procedures, rules and/or regulations on what is acceptable for monitoring their student(s) from the environment in which they are competing in, and the level of expertise in which the monitor (supervisor) is to have for each contest. Some examples are the following:

- In a classroom or multiple classrooms
- At a local company
- At home (parent/guardian)

Students may compete from home (either lock down and/or if learning from home), as long as the contest in which they are competing in, the institution in which they are representing approves and agrees to the conditions and monitoring (supervision) that would be available (ie parent/guardian/none) and follows their own internal policies, procedures, rules and /or regulations.

All competitors on a live video call, will also be monitored in a virtual format, by the contest judges on the contest video call. Any in-person monitoring is at the discretion of the institution in which the competitor is representing.

It is HIGHLY recommended by Skills Ontario, that any and all contests requiring hands-on applications, machinery, and/or power tools should have in-person monitoring (supervision), but is ultimately at the discretion of the institution in which the competitor represents and how it is outlined. The supervisor, is highly recommended to be someone who is competent/trained/licensed in the skill set of the contest in which the competitor is competing in. This is recommended on the basis of health and safety.

It is also recommended by Skills Ontario, that contests that are only computer based, also have a supervisor, even if it is to check in on the competitor regularly for health and safety.

There are select contests however that will require a **mandatory supervisor**, as there is a high level of assistance required in judging due to a virtual platform versus in-person judging. This will be noted on the Skills Ontario website in the chart of confirmed contests on the Competition Information Guide page, please check back often for your contest status. Any contest that requires the mandatory supervisor, Skills Ontario will email and communicate this to those competitors registered for those contests.

<https://www.skillsontario.com/competition-information-guide?na=282#ContestList>

Résumé

Les concurrents doivent se rapporter à la fiche descriptive pour connaître tous les détails du concours 2021 en mode virtuel. La plupart des concours se dérouleront en direct par appel vidéo avec présence virtuelle de juges pour procéder à l'évaluation. Les concurrents devront également soumettre des photos de leur projet pour permettre l'évaluation officielle. Ces photos ainsi que tout document en lien au concours, dont la liste de contrôle en matière de sécurité seront soumis par l'entremise du site Web de Compétences Ontario. Des renseignements sur la façon de soumettre son projet sont inclus dans la section Soumissions en ligne.

Entre le 15 et 20 avril 2021, les concurrents recevront par courriel des détails additionnels concernant leur concours (notamment le lien de connexion à la plateforme et tout autre renseignement pertinent).

Mise à l'essai de la connexion pour l'appel vidéo, TI, et difficultés techniques

Avant la date prévue du concours, les concurrents pourront se connecter à la plateforme pour procéder à la mise à l'essai de leurs appareils, caméras et microphones (un appareil pour accéder à l'appel vidéo, le microphone et la caméra sont obligatoires afin de pouvoir participer). La date et l'heure de la mise à l'essai seront communiquées aux concurrents / responsables de l'inscription. On recommande à tous les concurrents de procéder à une mise à l'essai de la connexion pour veiller à ce qu'ils puissent accéder à la plateforme le matin du concours.

Si vous éprouvez des difficultés techniques le matin du concours et ne pouvez établir la connexion, veuillez nous écrire à competitions@skillsontario.com avant 9 h 15.

Des renseignements au sujet de l'accès au service de dépannage informatique en cas de difficultés techniques empêchant un(e) concurrent(e) d'établir la connexion le matin du concours seront également inclus dans le courriel envoyé aux concurrents pour partager le lien d'accès à la plateforme.

On recommande aux concurrents de se connecter à la plateforme bien avant le début du concours et de se servir du lien de mise à l'essai de la connexion (que vous trouverez dans le courriel envoyé) pour assurer le bon fonctionnement de leur appareil, de leur caméra et de leur microphone avant le concours.

Technologie numérique requise pour le concours

Chaque concurrent(e) doit avoir sa propre caméra et son propre appareil pour accéder à l'appel vidéo, sauf s'il s'agit d'un concours en équipe (c.-à-d., équipe de 2, de 4, etc.). S'il s'agit du concours en équipe, tous les coéquipiers de l'équipe peuvent utiliser le même appareil pour l'appel vidéo.

Les concurrents qui participent seuls à un concours doivent avoir leur propre appareil, leur propre caméra et leur propre microphone, même si d'autres élèves participent au même concours dans la même salle.

Les éléments mentionnés ci-dessous sont des exigences obligatoires pour les appels vidéo en direct. À quelques exceptions près, tous les concours se déroulent par appel vidéo en direct. Nous vous invitons à consulter la section Soumission du projet de la fiche descriptive pour plus de détails. Les concurrents peuvent utiliser le ou les appareil(s) de leur choix.

- Connexion Internet stable
- Appareil pour assurer la connexion à l'appel vidéo (à partir d'un lien qui sera fourni)
- Caméra pour l'appel vidéo

- Microphone pour l'appel vidéo (peut être intégré à un appareil, ou un casque d'écoute peut être utilisé)
- Haut-parleurs (intégré à l'appareil ou au casque d'écoute)

Exemples :

- Ordinateur portable avec caméra, microphone (ou casque d'écoute), et haut-parleurs intégrés
- Go Pro branché à un ordinateur portable doté d'un microphone et de haut-parleurs
- iPad, appareil mobile. **FORTEMENT déconseillés pour plusieurs raisons.**
 - o Difficile à positionner s'il doit constamment être déplacé (à moins qu'il ne soit doté d'un dispositif de soutien)
 - o Impossible de voir plus de quatre (4) autres caméras à la fois durant l'appel
 - o Fonctionnalités limitées de certains appareils mobiles sur les plateformes d'appel vidéo ce qui risquerait de limiter l'accès pour un(e) concurrent(e). On recommande de procéder à l'essai l'appareil que vous souhaitez utiliser pour le concours. La date et l'heure de la mise à l'essai seront communiquées aux concurrents.

Pour certains concours, il est possible que la caméra doive être réajustée plusieurs fois durant la journée selon les épreuves prévues ou pour obtenir un gros plan du projet durant la phase d'évaluation. Veuillez prévoir qui sera responsable d'ajuster la caméra au besoin advenant que le/la concurrent(e) n'est pas en mesure de le faire (mains sales par exemple). Il revient au/à la concurrent(e) de prévoir comment seront faits les ajustements de caméra.

Exemples :

- Essuie-mains à portée de main ou évier avec savon
- Désinfection de l'appareil avant le début du concours (p. ex. pour le concours d'arts culinaires, de pâtisserie, de coiffure, ou d'esthétique)
- Serviette / gants pour toucher à l'appareil
- Est-ce ACCEPTABLE de toucher à l'appareil lorsque vous avez les mains sales et de le nettoyer à la fin du concours?
- Superviseur / enseignant / parent / tuteur responsable de déplacer la caméra pour le/la concurrent(e)

Veuillez prendre note que vous n'avez pas besoin d'un compte Google pour participer à une rencontre vidéo Google Meet à partir de votre ordinateur. À titre de participant(e) à la rencontre, vous n'aurez qu'à cliquer sur le lien à la rencontre fourni par Compétences Ontario et à demander de joindre la rencontre. Le modérateur de Compétence Ontario vous accordera l'accès au début de la rencontre. Cependant, si vous souhaitez utiliser un dispositif mobile (iPad ou téléphone cellulaire) pour participer à la rencontre, vous aurez besoin d'un compte Google ou Gmail. Au besoin, vous pouvez créer un tel compte sans frais avant la rencontre.

Plateforme pour appel vidéo et confidentialité

Tous les concours se dérouleront par appel vidéo sur la plateforme Google. Microsoft Teams sera la solution de rechange advenant tout problème technique le jour du concours. Google Meets est une plateforme de réunions virtuelles dont l'accès est gratuit. Compétences Ontario initiera l'appel vidéo et fera parvenir le lien à l'appel et tout renseignement additionnel aux concurrents avant la date prévue du concours. Veuillez prendre note que vous n'avez pas besoin d'un compte Google pour participer à une rencontre vidéo Google Meet à partir de votre ordinateur. À titre de participant(e) à la rencontre, vous n'aurez qu'à cliquer sur le lien à la rencontre fourni par Compétences

Ontario et à demander de joindre la rencontre. Le modérateur de Compétence Ontario vous accordera l'accès au début de la rencontre. Cependant, si vous souhaitez utiliser un dispositif mobile (iPad ou téléphone cellulaire) pour participer à la rencontre, vous aurez besoin d'un compte Google ou Gmail. Au besoin, vous pouvez créer un tel compte sans frais avant la rencontre.

Il s'agit d'appels vidéo à accès restreint et seules les personnes dont il est fait mention ci-dessous seront présentes lors du concours :

1. Les concurrents et leur superviseur / enseignant / parent (le cas échéant)
 - a. REMARQUE : Compétences Ontario encourage la présence d'autres élèves dans la salle pour assister à la prestation du / de la concurrent(e); un peu comme les spectateurs le font lorsque les concours ont lieu en personne au Centre des congrès de Toronto. Cependant, si ses élèves-spectateurs se trouvent dans le champ de la caméra, ils figureront dans la vidéo du concours qui sera présentée le 12 mai 2021, lors de la cérémonie virtuelle des Olympiades de Compétences Ontario et de l'activité virtuelle d'exploration des carrières. S'il est permis aux élèves d'assister à la prestation, tenez compte de vos propres politiques en matière de confidentialité et veillez à ce que tous les élèves présents soient autorisés à figurer sur la vidéo / les photos du concours. Pour ce qui est des concurrents, ceux-ci auront signé le formulaire de consentement avant le concours, permettant ainsi qu'ils apparaissent dans la vidéo et les photos du concours.
2. Président(e) (ou coprésidents) du comité technique et juges
3. Personnel de Compétences Ontario
4. TI

Le jour du concours, SEUL Compétences Ontario est autorisé à enregistrer et (ou) à faire des captures d'écran du groupe. On informera tous ceux qui participent à l'appel vidéo qu'il est interdit de prendre des photos, de faire des captures d'écran et (ou) de procéder à l'enregistrement vidéo du concours. Cette interdiction est par respect des autres concurrents qui pourraient ne pas vouloir que leur prestation soit enregistrée ou photographiée, puis partagée avec le public. Lors du montage préparé par Compétences Ontario après le concours, on tiendra compte du fait que certains concurrents ont indiqué, dans le formulaire de consentement éclairé, qu'ils ne souhaitent pas figurer dans la vidéo ou les photos du concours. L'enregistrement du concours sera utilisé à deux (2) fins :

1. Outil pour l'évaluation à la fin du concours
2. Cérémonie virtuelle des Olympiades de Compétences Ontario et activité virtuelle d'exploration des carrières qui auront lieu le 12 mai 2021 afin de faire valoir les compétences et les talents des concurrents, de faire découvrir un métier/une technologie aux spectateurs, et d'offrir une représentation aussi réelle que possible de ce en quoi consiste le concours!

Un montage pour chaque concours sera fait en préparation de l'activité qui aura lieu le 12 mai prochain. On tiendra compte du fait que certains concurrents ont indiqué, dans le formulaire de consentement éclairé, qu'ils ne souhaitent pas figurer dans la vidéo ou les photos du concours. Ces concurrents seront « brouillés ou obscurcis », de sorte à ne pas être identifiés dans les captures d'écran et les vidéos publiées sur les médias sociaux, lors de la cérémonie virtuelle des Olympiades de Compétences Ontario et durant l'activité d'exploration des carrières.

Toute personne qui souhaite conserver des captures d'écran ou la vidéo de son concours doit le faire lors de l'activité du 12 mai. Vérifier régulièrement le site Web de Compétences Ontario pour les mises à jour et les détails.

Superviseur

Les détails concernant la supervision de la prestation d'un(e) concurrent(e) seront établis par l'établissement qu'il/elle représente. Ces détails tiendront compte des politiques, procédures, règles et (ou) règlements de l'établissement quant aux exigences en matière de supervision des élèves et du degré d'expertise que doit démontrer le superviseur pour chaque concours. Voici quelques exemples :

- Dans une salle de classe ou plusieurs salles de classe
- Dans une entreprise locale
- À la maison (parent / tuteur)

Les élèves peuvent participer au concours à partir de leur domicile (lorsque des mesures de confinement sont en vigueur et (ou) si l'apprentissage se fait en mode virtuel), pourvu que le concours auquel ils participent et que l'établissement qu'ils représentent permettent la supervision à distance avec l'aide d'un parent / tuteur ou aucune supervision et respectent les politiques, procédures, règles et (ou) règlements en vigueur.

Tous les concurrents qui participent à un appel vidéo feront également l'objet d'une supervision à distance puisque les juges du concours participeront à l'appel vidéo. Toute surveillance en personne est à la discrétion de l'établissement que le/la concurrent(e) représente.

Compétences Ontario recommande la supervision en personne pour tous les concours nécessitant des applications pratiques ou l'usage de machinerie et (ou) d'outils électriques. Cependant, les détails entourant la supervision d'un(e) concurrent(e) relèvent de l'établissement qu'il/elle représente. On recommande que le superviseur soit une personne compétente et formée pour l'ensemble des compétences du concours qu'il supervise. Cette recommandation est conforme aux exigences en matière de santé et sécurité.

Compétences Ontario recommande également qu'une personne supervise les concours en informatique; une vérification périodique pour assurer le bien-être et la sécurité des concurrents suffit pour ces concours.

Pour certains concours, une **supervision obligatoire** est nécessaire. Il s'agit de concours pour lesquels un niveau élevé d'aide est requis pour l'évaluation en raison du format virtuel du concours pour cette année. Les concours pour lesquels une supervision obligatoire sera nécessaire seront identifiés dans la liste des concours. Nous vous invitons à consulter la liste pour plus de détails. Compétences Ontario communiquera directement avec les concurrents inscrits aux concours pour lequel la supervision est obligatoire.

<https://www.skillsontario.com/competition-information-guide?na=282#ContestList>

CONTEST STATUS/ STATUT DU CONCOURS

- This contest is offered **as an official contest**
 - This contest is **NOT** offered at the Skills Canada National Competition (SCNC)
-
- Il s'agit d'un **concours officiel**
 - Ce concours n'est pas organisé dans le cadre des **Olympiades canadiennes des métiers et des technologies**

PURPOSE OF THE CONTEST / BUT DE LA COMPÉTITION

To test the metal fabricator/fitter knowledge and skills of each competitor in the areas of:

- Work site safety practices including the appropriate selection and use of PPE
- Safe and proper use of welding equipment, thermal cutting equipment, power and hand tools
- Welding quality and accuracy including dimensional accuracy, completion of welds, and observable defects
- Thermal cutting, drilled and slotted hole quality and accuracy including dimensional accuracy and finish quality
- Fitting quality and accuracy including dimensional accuracy, location and orientation of added pieces, and finish quality
- Print reading and weld symbol interpretation.

Faire valoir les connaissances d'un(e) monteur(-se)-ajusteur(-se) de charpentes métalliques et les compétences de chaque concurrent(e), propres :

- aux pratiques de travail sécuritaires sur le chantier, y compris le choix et l'usage adéquat de l'ÉPI;
- à l'usage sécuritaire et adéquat de l'équipement de soudage, de l'équipement de coupe thermique, et des outils électriques et manuels;
- à la qualité et la précision des soudures, y compris la précision dimensionnelle, l'exécution des soudures, et les défauts visibles;
- à la coupe thermique, la qualité et la précision des trous percés et oblongs, y compris la précision dimensionnelle et la qualité de la finition;
- à la qualité et la précision de l'ajustement, y compris la précision dimensionnelle, l'emplacement et l'orientation des pièces ajoutées, et la qualité de la finition;
- à la compréhension des plans et interprétation des symboles de soudage.

SKILLS AND KNOWLEDGE TO BE TESTED / COMPÉTENCES ET CONNAISSANCES ÉVALUÉES

- PRACTICAL / PRATIQUE **80%**
- THEORY, PLAN READING & WELD SYMBOLS, SAFETY / THÉORIE, LECTURE DE PLAN ET SYMBOLES DE SOUDURE, SÉCURITÉ **20%**

Theory, Plan Reading, Weld Symbols, General Trade Knowledge, Safety (multiple choice test):

- Plan reading ability
- General trade knowledge
- Weld symbol interpretation
- Safety

Practical Metal Fabricator/Fitter Skills Demonstration

- General safety, safe working habits, personal protective equipment
- Fabrication of steel project given blueprints, materials and equipment (for sample project see Figure 1 below)
- Proper and safe use of welding equipment, thermal cutting equipment, hand and power tools
- Dimensional accuracy, quality, and completion of finish welds (FCAW)
- Dimensional accuracy, quality and finish of thermal cutting
- Fitting quality and accuracy including dimensional accuracy, location and orientation of added pieces, and finish quality

Examen à choix multiples portant sur la théorie, la lecture de plan, les symboles de soudure, les connaissances générales du métier et la sécurité :

- Capacité de lecture des plans
- Connaissances générales du métier
- Interprétation des symboles de soudage
- Sécurité

Démonstration des compétences pratiques de monteur(-se)-ajusteur(-se) de charpentes métalliques

- Application des mesures de sécurité, méthodes de travail sécuritaires, équipement de protection individuelle
- Fabrication d'un projet d'acier au moyen des bleus, des matériaux et de l'équipement fournis (pour un exemple de projet, voir Figure 1 ci-dessous)
- Usage sécuritaire et adéquat de l'équipement de soudage, de l'équipement de coupe thermique, des outils manuels et électriques
- Précision dimensionnelle, qualité, et exécution des soudures (procédé FCAW)
- Précision dimensionnelle, qualité et finition de la coupe thermique
- Qualité et précision de l'ajustement, y compris la précision dimensionnelle, l'emplacement et l'orientation des pièces ajoutées, et qualité de la finition

**FIGURE 1. SAMPLE PROJECT DRAWING FOR METAL FABRICATOR (FITTER)
COMPETITION**

**FIGURE 1. DESSIN D'UN EXEMPLE DE PROJET POUR LE CONCOURS MONTEUR(-
SE)-AJUSTEUR(-SE) DE CHARPENTES MÉTALLIQUES**

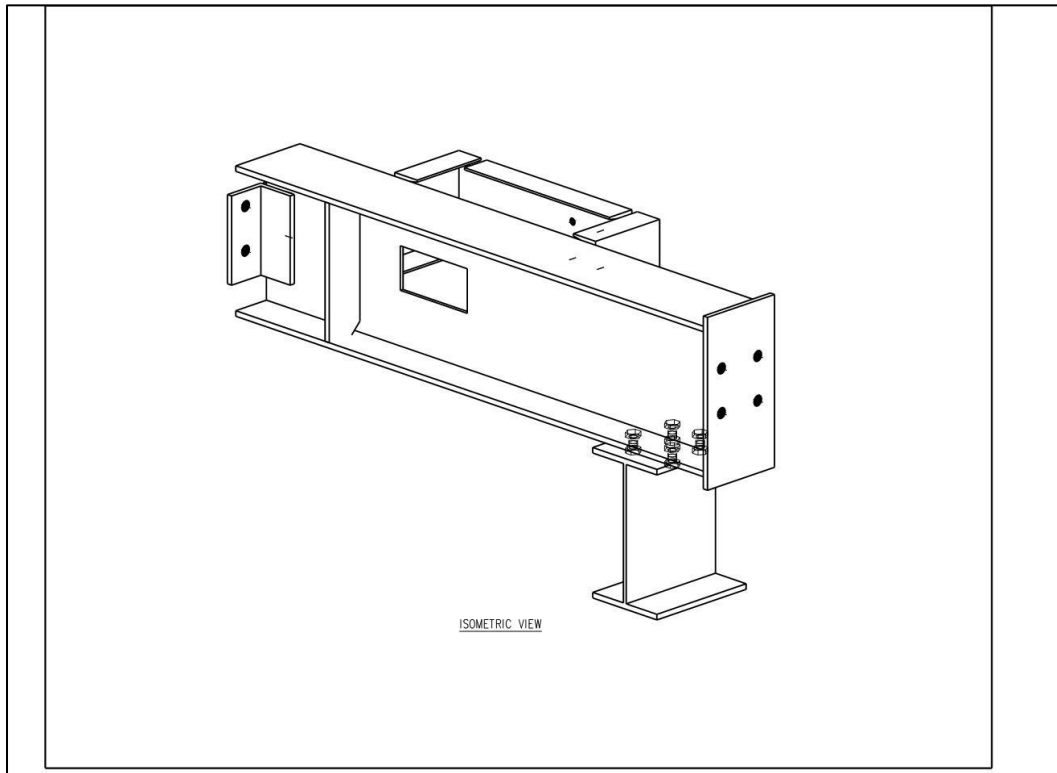

Note: This isometric is not the exact project to be undertaken during the competition but represents the type of project that will be fabricated

Remarque : Cette vue isométrique n'est qu'un exemple du type de projet qui sera à réaliser.

EQUIPMENT AND MATERIALS / ÉQUIPEMENT ET MATÉRIEL

Supplied by Host College:

- Contest site invigilator(s)
- All power sources, consumables
- Welding machines (FCAW), smoke extraction
- Scrap Plate for machine setup and bracing
- Magnetic base drill with 13/16" bit (or similar size bit if 13/16" not available)
- Thermal cutting units

Supplied by the Committee and Shipped to and from Host College:

- Orientation documents, Multiple-Choice Test, Project Plans
- W-beam 250x45, 350W grade of length approximately 1535mm
- Steel plates 10x280, 300W grade; cut and pre-drilled
- Anticipated material delivery date Thursday, April 22, 2021. Packing list will be included in shipment.
- Anticipated project pick up date Tuesday, April 27, 2021

Supplied by Competitor:

- Weld helmet, minimum #10 lens
- Cutting shield
- Face shield
- Tape Measure (metric, millimetres)
- Torpedo Level
- Chipping Hammer
- Soap Stone or similar marking tool, scribe, pen, pencil
- Wire Brushes
- Tip cleaner
- Fillet gauges
- Side Cutters or "MIG" Pliers
- Divider
- Scribe, Pen, Pencil
- Bastard-Cut Half-Round Metal File
- Cold Chisel or Scraper
- Striker
- Vice Grip, Clamps, Magnets
- Centre Punch
- Hammer
- 12" Combination Square (and other squares)
- Notes (Limited to Machine Settings)
- Calculator
- All Personal Protective Equipment listed below under SAFETY
- Refillable water bottle

Fournis par le collège hôte :

- Surveillant(s) sur les lieux du concours
- Toutes les sources d'énergie, fournitures
- Machines à souder (FCAW), extraction de fumée
- Plaque pour la configuration et le renforcement
- Perceuse à base magnétique avec foret 13/16 po (ou foret de taille similaire si un foret 13/16 po n'est pas disponible)
- Unités thermiques de coupe

Fournis par le comité et livrés au collège hôte :

- Documents d'information, examen à choix multiples, plans du projet
- Poutre en W 250x45, catégorie 350W – longueur d'environ 1535mm
- Plaques en acier 10x280, catégorie 300W; coupées et pré-percées
- Livraison du matériel prévue le 22 avril 2021. La liste d'emballage sera incluse dans l'envoi.
- Ramassage prévu le 27 avril 2021

Fournis par les concurrents:

- Casque de soudeur avec lentille no 10 (minimum)
- Protège-coupe
- Masque de protection
- Ruban à mesurer (mesures métriques, millimètres)
- Torpédo level
- Marteau à piquer
- Stéatite (pierre de savon) ou outil de marquage similaire, pointe à tracer, stylo, crayon
- Brosses métalliques
- Nettoyeur de buse
- Jauges de filet
- Pince coupante de côté ou pinces MIG
- Diviseur
- Pointe à tracer, stylo, crayon
- Lime demi-ronde bâtarde
- Ciseau à froid ou grattoir
- Percuteur
- Pince étau, serre-joint, aimants
- Pointeau centreur
- Marteau
- Équerre combinée 12 po (et autres équerres)
- Notes (limitées aux réglages de machines)
- Calculatrice
- Tout l'équipement de protection individuelle énuméré dans la partie SÉCURITÉ
- Bouteille d'eau réutilisable

JUDGING CRITERIA / CRITÈRES D'ÉVALUATION

Theory (multiple-choice test) and Safety / Théorie (examen à choix multiples) et sécurité	20%
Welding (practical) / Soudage (pratique)	25%
Fitting (practical) / Montage (pratique)	35%
Thermal Cutting (practical) / Coupe thermique (pratique)	20%
Project Completion / Achèvement du projet	Marks will be deducted for incomplete projects / Des points seront déduits pour les projets incomplets
	TOTAL 100%

Project evaluation is expected to take place on Thursday, April 29, 2021. The decision of the judges is final. In the event of a tie between competitors, the OVERALL PROJECT FINISH QUALITY will be used as the tie breaker. Each competitor's project will be inspected visually by the judges and given a position (ranking) based on this visual inspection. If needed, THE COMPLETION OF REQUIRED WELDING component would be used as a secondary tiebreaker.

Infractions of the contest scope, project outline(s), and/or rules, etc. will result in appropriate mark deduction(s) at the discretion of the Tech Chair(s)/ Judge(s). Infractions of these do not result in an automatic mark of zero (0) or disqualification, unless already stated in the scope. Mark deduction(s) are at the discretion of the Tech Chair(s)/ Judge(s). Any possibilities of disqualification will be reviewed with by the Tech Chair(s) and Director of Competitions.

L'évaluation des projet est prévue pour le 29 avril 2021. La décision des juges est sans appel. En cas d'égalité entre les concurrents, la QUALITÉ DE FINITION DU PROJET DANS SON ENSEMBLE servira à briser l'égalité. Le projet de chaque concurrent(e) sera inspecté par les juges et une note (classement) sera assignée en fonction de cette inspection visuelle. La composante EXÉCUTION DU SOUDAGE REQUIS sera utilisée comme deuxième critère si l'égalité persiste.

Toute dérogation à la fiche descriptive, aux grandes lignes du projet ou aux règles, etc. se soldera par une déduction de points à la discrétion du/de la président(e) (des coprésidents) du comité technique et des juges. Ce type d'infraction n'entraîne pas nécessairement un pointage de zéro (0) ou une disqualification, à moins d'une mention à cet effet dans la fiche descriptive. Le nombre de points déduits est à la discrétion du/de la président(e) (des coprésidents) du comité technique et des juges. Toute possibilité de disqualification sera révisée avec le/la président(e) (les coprésidents) du comité technique et la directrice des concours.

SAFETY / SÉCURITÉ

Safety is a priority at the Skills Ontario Competition. Any competitor can be prevented from competing and/or removed from the competition site for not having the proper safety equipment and/or not acting in a safe manner. CSA W117.2 is in effect for the competition.

1. It is mandatory for all competitors to wear CSA approved eyewear (including side shields for prescription eyewear).*
2. Competitors must bring a welding helmet with a minimum of a #10 lens.*
3. It is mandatory for all competitors to wear CSA approved footwear.*
4. Boots must be laced to the top and pant legs worn over the boots.*
5. All competitors must come with appropriate gloves.*
6. Ear protection is required.*
7. Jewellery such as rings, bracelets and necklaces or any items deemed unsafe by competition judges shall be removed.*
8. Proper flame resistant shop attire is to be worn. No loose straps, baggy pants and shirt sleeves, or shorts shall be worn, or any item deemed unsafe by competition judges.*

*Competitors will not be permitted to compete until they have the needed safety equipment. Competition judges will have final authority on matters of safety, attire, and personal protective equipment and may deduct marks when incidents of unsafe practices are observed.

Competitors must show competence in the use of tools and/or equipment outlined in this scope and can be removed at the discretion of the College invigilator, judge(s) and technical chair(s) if the competitor does not display tool and/or equipment competency.

All competitors and supervisors/teachers/parents participating in the Virtual Skills Ontario Competition, are to follow all rules and regulations set in place by your host location/ educational institution in which the competitor is representing in regards to COVID-19. To also follow all guidelines set in place by the province and regional health agencies for COVID-19 (example: staying 6 feet apart where possible, wearing a mask, etc)

While Skills Ontario has the mandatory safety checklist for the competitor, and the Technical Chairs and judges on the video call, it is the responsibility of the educational institution in which the competitor is representing, to ensure that the space in which the competitor is competing from (whether from a classroom, home, or workspace of that of a local partner, Co-op placement, etc) is set up safely and ready for a student to participate from, from their own internal policies, procedures and regulations. This includes, both the work space, equipment that a competitor is using and materials. If a Technical Chair or judge on the video call during the contest, notices anything out of order or not working as it should, they will review the situation and work with those affected, and will have final authority on matters of safety.

La sécurité est une priorité dans le cadre des Olympiades de Compétences Ontario en mode virtuel. Un(e) concurrent(e) pourrait être empêché(e) de participer au concours (ou on pourrait lui demander de quitter les lieux) si celui-ci-/celle-ci n'a pas l'équipement de protection nécessaire ou n'agit pas de façon sécuritaire. . La norme CSA W117.2 est en vigueur durant le concours.

1. Tous les concurrents doivent porter des lunettes de sécurité (y compris des écrans latéraux de protection pour les verres correcteurs) homologuées CSA.*
2. Tous les concurrents doivent porter un casque de soudure muni de lentilles n° 10 (minimum).*
3. Tous les concurrents doivent porter des chaussures de sécurité homologuées CSA.*
4. Les bottes doivent être lacées dans le haut et les pantalons doivent recouvrir les bottes.*
5. Tous les concurrents doivent porter des gants appropriés.*
6. Protecteur auditif obligatoire.*
7. Les bijoux comme les bagues, les bracelets et les colliers, etc. jugés dangereux par les juges du concours devront être enlevés.*
8. Vêtements ignifuges doivent être portés pour le concours (bretelles ajustées, aucune manche ample et aucun vêtement jugé inapproprié par les juges).*

*Les concurrents ne pourront participer au concours tant et aussi longtemps qu'ils n'auront pas l'équipement de sécurité nécessaire. La décision des juges en matière de sécurité, d'habillement et d'équipement de protection individuel sera sans appel. Des points pourraient être déduits lorsque des incidents liés à des pratiques non sécuritaires sont observés.

Les concurrents doivent faire valoir leurs compétences quant à l'utilisation des outils et de l'équipement dont il est fait mention dans cette fiche descriptive. Le superviseur du collège, les juges et les coprésidents du comité technique se réservent le droit de demander à un(e) concurrent(e) de quitter les lieux du concours si celui-ci/celle-ci ne démontre pas les compétences nécessaires pour utiliser les outils et l'équipement.

Tous les concurrents, de même que les superviseurs / enseignants / parents qui prennent part aux Olympiades de Compétences Ontario en mode virtuel, doivent respecter les règles et règlements de l'établissement hôte / d'enseignement en lien avec la COVID-19. Ils doivent également respecter les directives mises en place par la province et l'organisme de santé publique régional en lien avec la COVID-19 (p. ex. maintenir un écart de 6 pi entre soi et les autres, porter un masque, etc.)

Bien que Compétences Ontario exige que les concurrents remplissent la liste de contrôle de sécurité avant le début du concours, et ait prévu que le/la président(e) et les juges participent à l'appel vidéo, l'établissement d'enseignement doit s'assurer que l'endroit où le/la concurrent(e) se trouvera pour participer au concours (salle de classe, à la maison, ou espace de travail dans les locaux d'un partenaire local, d'un placement coop, etc.), est sécuritaire, et que la participation de l'élève à cet endroit respecte les politiques, procédures et règlements en vigueur quant à l'usage de l'espace de travail, ainsi que l'équipement et le matériel utilisé. Si le/la président(e) (ou les coprésidents) du comité technique ou un juge qui participe à l'appel vidéo durant le concours remarque quelque chose d'anormal, il se penchera sur la situation et tentera de trouver une solution avec les personnes concernées. La décision du/de la président(e) (ou des coprésidents)/juge en matière de sécurité sera sans appel.

ONLINE SUBMISSION / SOUMISSION EN LIGNE

Summary

Judging will occur in one of three ways (3) ways;

- 1) Online Submission Only
- 2) Online Submission with Live Video Call
- 3) Live Video Call with Project Mail In AND Online Submission

If there is additional information to be emailed for the contest, it will be emailed either once registration is confirmed, just prior to the contest date and/or at the start of the contest day, depending on the nature of the contest. All other information is to be found in this scope or is available on the Contest Information Guide (found [HERE](#)).

All contests require an online submission of the Competitor Safety Checklist following the end of their contest (or with their project if the contest is Online Submission Only). This is mandatory, no matter the contest and no matter the location in which the competitor is competing from. If this is NOT submitted, the competitor will be disqualified and not judged for their project. The Safety Checklist is located online with the Contest Scopes. This must be completed by the competitor, but can be submitted by either the competitor, or supervisor/teacher. (ie if they need to catch the bus and leave).

All Skills Ontario contest that require file, video or photographic uploads must be uploaded on the specific time and date listed in the contest scope to the link provided. Failure to upload your submission on time could result in disqualification from the contest.

The link for the online submissions allows a competitor to download their project requirements directly to the Skills Ontario website.

Online Submission with Live Video Call

This contest will be conducted live on camera AND require online submissions.

Be prepared to demonstrate your skills and project(s)/ challenge(s) throughout the contest live on the video call as if it were in person. Please note that judges may ask for close ups or to examine your work more closely.

Online Submission: Mandatory Competitor Safety Check List

The actual picture taking and/or submission of the pictures, and submission of the safety checklist, may be completed by either the competitor, teacher/ supervisor/parent/guardian.

The process for submitting accompanying contest documents or videos is listed below.

Résumé

L'évaluation se déroulera selon l'une des trois (3) méthodes suivantes :

- 1) Soumission en ligne seulement

- 2) Soumission en linge avec appel vidéo en direct
- 3) Appel vidéo en direct, envoi par la poste du projet terminé ET soumission en ligne

Si des renseignements additionnels doivent être envoyés par courriel, une confirmation à cet effet sera précisée une fois l'inscription terminée, juste avant la date du concours et (ou) au début de la journée du concours, le cas échéant. Tous les autres renseignements se trouvent dans cette fiche descriptive ou dans le Guide d'information au sujet des concours (édition 2021 (affiché [ICI](#))).

À la fin du concours, tous les concurrents doivent remettre la liste de contrôle en matière de sécurité dûment remplie (celle-ci peut accompagner les documents en lien au concours si la soumission doit se faire en ligne seulement). La liste de contrôle en matière de sécurité dûment remplie doit être remise pour tous les concours, peu importe l'endroit d'où participe le/la concurrent(e). Si celle-ci n'est PAS REMISE à la fin du concours, le/la concurrent(e) sera disqualifié(e) et son projet ne sera pas évalué. Cette liste, que vous trouverez en ligne au même endroit que la fiche descriptive, doit être remise à la fin du concours. Elle doit être remplie par le / la concurrent(e) puis remise à la fin du concours par le/la concurrent(e) ou par le superviseur / son enseignant (p. ex. si le/la concurrent(e) doit quitter tout de suite après le concours pour prendre son autobus).

Pour tous les concours de Compétences Ontario qui requièrent la soumission de fichiers, vidéos ou photos, la soumission doit se faire en utilisant le lien fourni, avant l'heure et la date dont il est fait mention dans la fiche descriptive. L'omission de téléverser les documents requis dans les délais prescrits pourrait entraîner la disqualification du/de la concurrent(e).
Le lien pour la soumission en ligne permet à un(e) concurrent(e) de téléverser tous les éléments de son projet directement au dossier de Compétences Ontario.

Soumission en ligne avec appel vidéo en direct

Ce concours se déroulera en direct ET nécessitera la soumission en ligne de documents.

Soyez prêts à faire valoir vos compétences tout au long du concours en direct par appel vidéo comme s'il s'agissait d'un concours en personne. Veuillez noter que les juges peuvent demander des gros plans ou d'examiner votre travail de plus près.

Soumissions en ligne :

- 1) Liste de contrôle en matière de sécurité

La prise de photos (à l'exception du concours de production télévisuelle et vidéo) et (ou) la soumission de photos, et de la liste de contrôle de sécurité du/de la concurrent(e), peuvent se faire par le / la concurrent(e), l'enseignant / superviseur / parent / tuteur.

Le processus pour remettre les documents d'accompagnement ou les vidéos pour le concours est indiqué ci-dessous.

PROJECT SUBMISSION DEADLINE: April 26, 2021. Within one (1) hour of the end of the contest, for online submissions (Safety Checklist and/or projects).

DATE LIMITE DE SOUMISSION DU PROJET: 27 avril 2021. Dans un délai d'une (1) heure suivant la fin du concours pour les documents à soumettre en ligne (liste de contrôle de sécurité et (ou) autres documents se rapportant au projet).

This contest requires an online submission AND a live component. Projects must be submitted before the deadline or will not be considered for judging.

PROJECT SUBMISSION LINK:

<http://www.skillsontario.com/virtual-competition-submissions>

- File naming convention: Please include your name, school board name, contest submission request description, and your contest name in the following format when submitting your files, example: John Doe_ WRDSB_right hand manicure_ aesthetics
- Multiple files can be uploaded at once, each file to approximately 1MB
- Any files requirements greater than 1 MB, there will be an option during submission that a link to your file can be provided.

Accepted file type: Any specific file or program already listed in the scope and/ or for other generic materials for submission for videos, pictures and documents are to be submitted in the following formats : pdf, doc, docx, xls, xlsx, csv, txt, rtf, html, zip, mp3, mp4, wma, mpg, flv, avi, jpg, jpeg, png, gif.

Ce concours comprend un volet en direct et une soumission en ligne. Les projets doivent être remis avant la date limite pour être inclus parmi les projet évalués.

LIEN POUR LA SOUMISSION DU PROJET:

<http://www.skillsontario.com/virtual-competition-submissions>

- Convention d'appellation des fichiers : Veuillez inclure votre nom, le nom de votre conseil scolaire, une description de l'élément présenté, et le nom de votre concours au moment de soumettre vos fichiers. Par exemple : John Doe_ WRDSB_manucure main droite_ esthétique
- Plusieurs fichiers peuvent être téléchargés simultanément, chacun ayant une taille maximale de 1 Mo
- Si la taille d'un fichier est supérieure à 1 Mo, vous pourrez ajouter un lien vers votre fichier lors de la soumission.

Types de fichier acceptés : Tout fichier ou programme dont il est fait mention dans la fiche descriptive et (ou) tout autre document, les vidéos, les photos et les documents doivent être soumis dans les formats suivants : pdf, doc, docx, xls, xlsx, csv, txt, rtf, html, zip, mp3, mp4, wma, mpg, flv, avi, jpg, jpeg, png, gif.

CLOTHING REQUIREMENTS/ TENUE VESTIMENTAIRE

Competitors are to be dressed in a clean and appropriate manner. Competitors are not permitted to wear clothing with logos or printing. The exception to this rule is the logo of the school, school board, college or MTCU District that the competitor is representing. ONLY the logo of the institution under which the space is registered can be visible. Corporate logos or names are not permitted on a competitor's clothing.

Les concurrents doivent être vêtus proprement et convenablement. Les vêtements portés ne doivent pas comporter de logo ou d'imprimé à l'exception d'un logo de l'école, du conseil scolaire, du collège ou du district du MFCU que le concurrent représente. SEUL le logo de l'institution par le biais de laquelle le concurrent est inscrit peut être visible. Le logo ou le nom d'une compagnie ne peut apparaître sur les vêtements du concurrent.

ADDITIONAL INFORMATION/ RENSEIGNEMENTS SUPPLÉMENTAIRES

- The Competition Information Guide can be found at: <https://www.skillsontario.com/competition-information-guide>
- Results for the Skills Ontario Competition will be posted online starting Friday, May 21, 2021, at: <http://www.skillsontario.com/competitions/secondary>
- Information on the Conflict Resolution Procedure can be found on our website in the Competition Information Guide:
<http://www.skillsontario.com/competitions/secondary>

- La guide d'information au sujet des concours est affichée sur le site Web :
<https://www.skillsontario.com/guide-d-information?na=282>
- Les résultats des Olympiades de Compétences Ontario seront affichés sur le site Web dès le 21 mai 2021: http://www.skillsontario.com/competitions/secondary?lm_lang=fr
- Des renseignements au sujet du procédé de règlement des conflits sont disponibles sur notre site Web dans la guide d'information au sujet des concours :
Secondary: http://www.skillsontario.com/competitions/secondary?lm_lang=fr